



E L E K T R I K

UKFG

E-LINE UKFG

СИСТЕМЫ КАБЕЛЬНЫХ ЛОТКОВ

Предварительно Оцинкованные Модульные Системы Кабельных Лотков

E-Line UKFG Кабельные лотки и модули

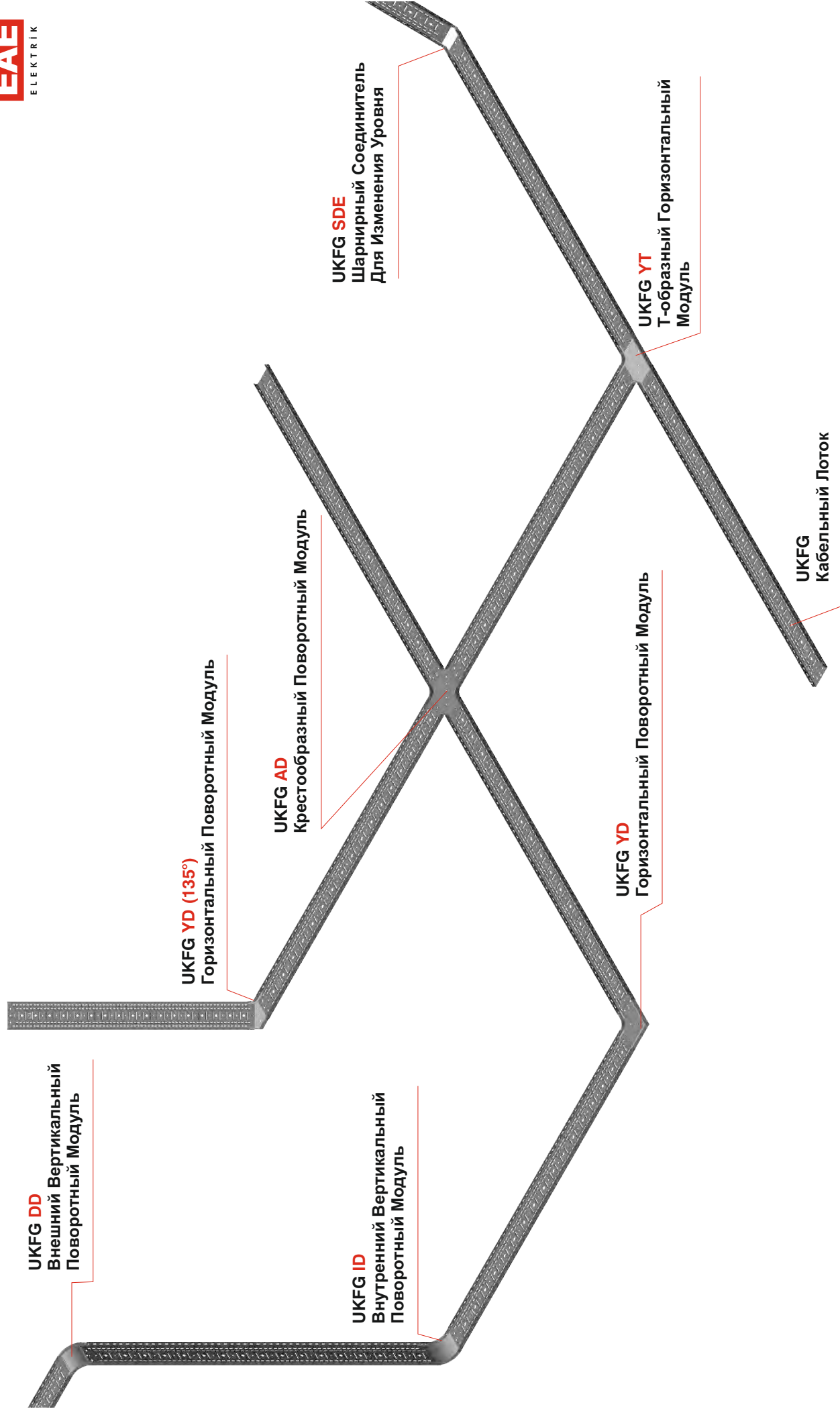



СОДЕРЖАНИЕ

2	Кабельный Лоток UKFG
3-8	Модули Кабельного Лотка UKFG
9-12	Крышки Кабельных Лотков UKFG, Крышки Модулей
13	Модуль изменения уровня UKFG
14-15	Редукция UKFG
16	Соединительный элемент UKFG и шарнирный соединитель для изменения уровня
17	Зажим крышки / дополнительный комплект болтов M6 / Сепаратор UKFG

СИСТЕМЫ КАБЕЛЬНЫХ ЛОТКОВ

► КАБЕЛЬНЫЕ ЛОТКИ И АКСЕССУАРЫ UKFG

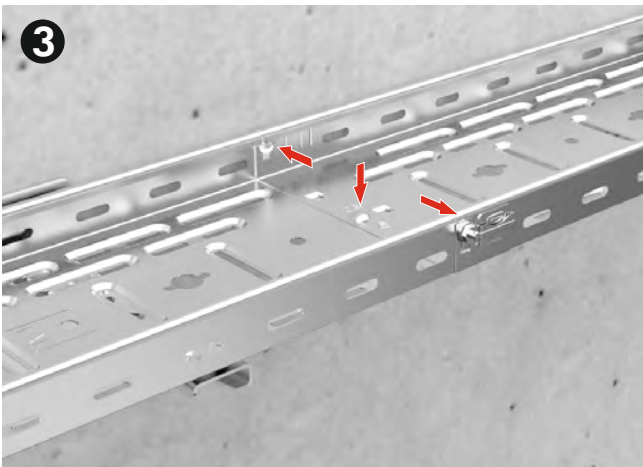
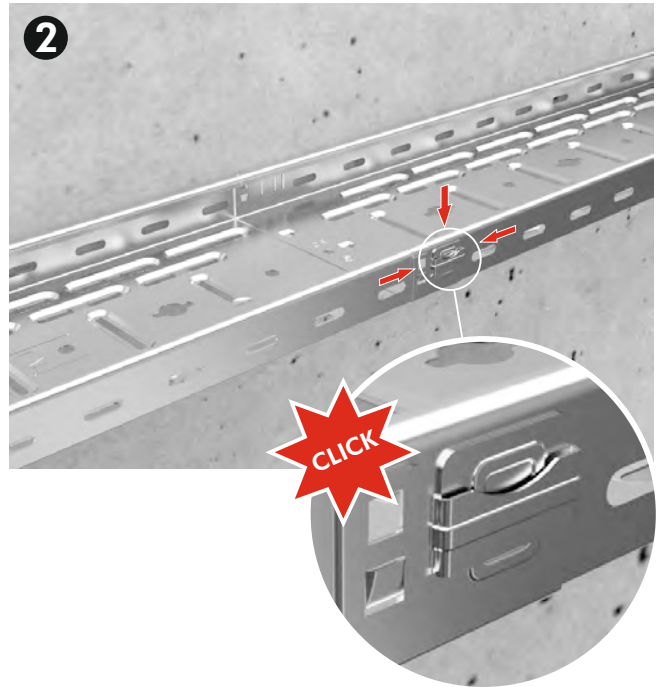
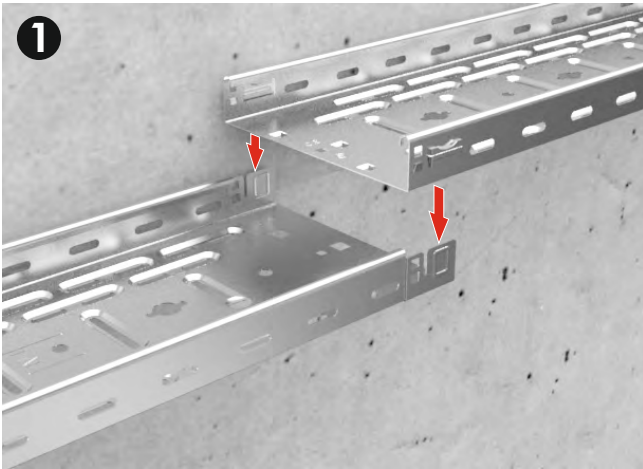
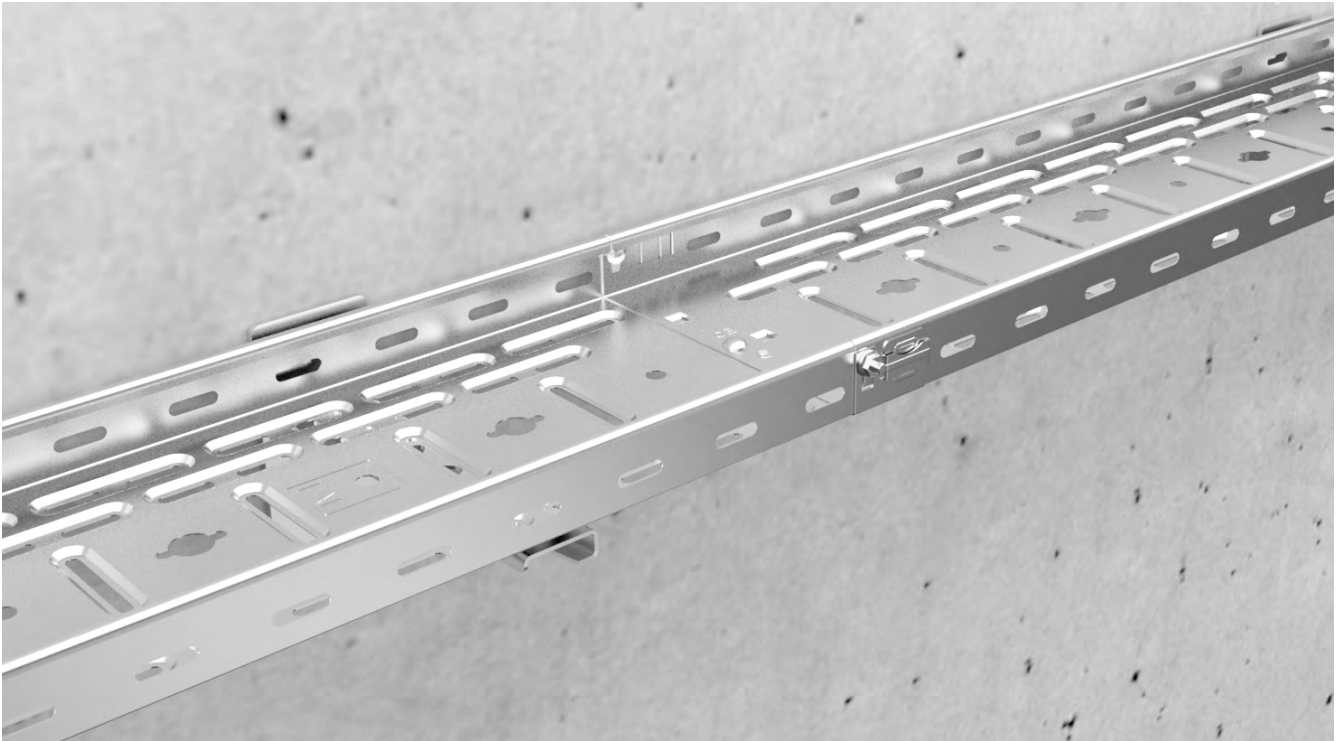

Необходимо использовать заземляющий болт.

- Лотки UKFG обеспечивают возможность быстрого и удобного монтажа
- Соедините лотки друг с другом и завершите монтаж. При необходимости лотки легко демонтируются.
- Лотки UKFG обладают такой же устойчивостью, как и лотки со стыками и болтовыми соединениями.
- Вес материалов является приблизительным и может меняться в пределах $\pm 10\%$
- Просим в заявках указывать код заказа.
- Стандартная длина 3000 мм.

►► КАБЕЛЬНЫЙ ЛОТОК UKFG

Предварительное Цинкование (TS EN 10143)

Пояснения	Н (мм)	А (мм)	Т (мм)	Допустимая Нагрузка		Вес (кг/м)	Код Заказа
				1,5 м кг/м	2 м кг/м		
040 UKFG 100	40	100	0,7	80	40	1,021	3047898
040 UKFG 200	40	200	0,7	80	40	1,507	3047899
040 UKFG 300	40	300	0,7	80	40	2,037	3047900
060 UKFG 100	60	100	0,7	110	60	1,244	3047901
060 UKFG 200	60	200	0,7	110	60	1,732	3047902
060 UKFG 300	60	300	0,7	110	60	2,261	3047903
060 UKFG 400	60	400	0,9	140	90	3,589	3047904
060 UKFG 500	60	500	0,9	140	90	4,265	3047905
060 UKFG 600	60	600	0,9	140	90	4,952	3047906

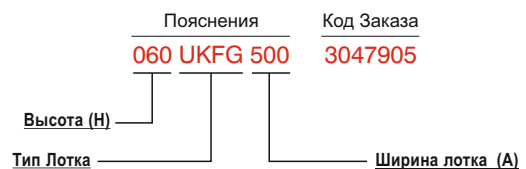
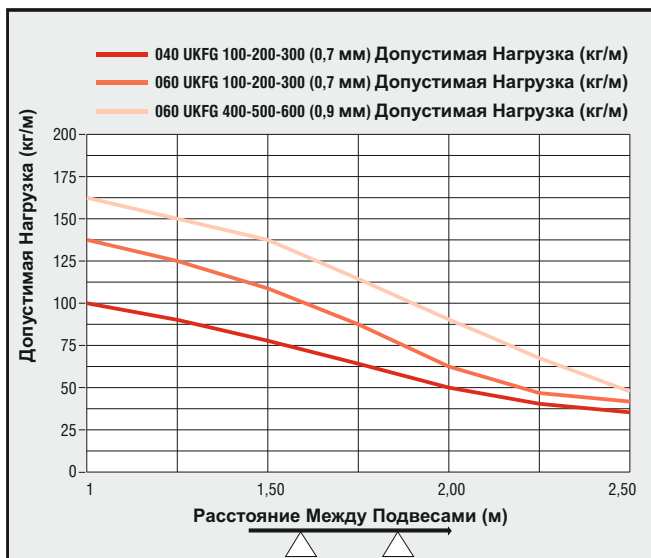
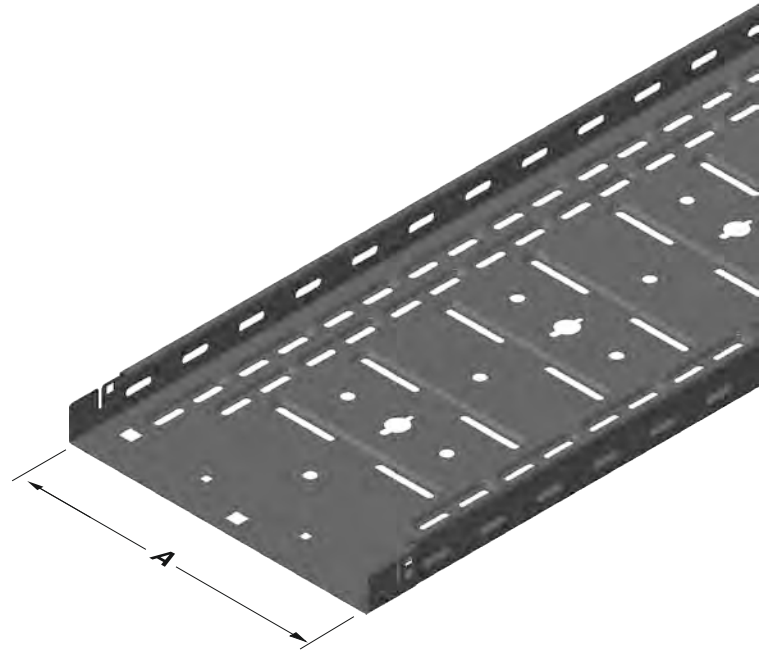

- Стандартная длина 3000 мм.
- Просим в заявках указывать код заказа.
- Вес материалов является приблизительным и может меняться в пределах $\pm 10\%$

▶▶ ГОРИЗОНТАЛЬНЫЙ ПОВОРОТНЫЙ МОДУЛЬ UKFG (90°)

Предварительное Цинкование (TS EN 10143)

YD 90°

Пояснения	H (мм)	A (мм)	T (мм)	Вес (кг/шт)	Код Заказа
040 UKFG 100 YD 90°	40	100	1,2	0,487	3047907
040 UKFG 200 YD 90°	40	200	1,2	0,959	3047908
040 UKFG 300 YD 90°	40	300	1,2	1,628	3047909
060 UKFG 100 YD 90°	60	100	1,2	0,587	3047910
060 UKFG 200 YD 90°	60	200	1,2	1,099	3047911
060 UKFG 300 YD 90°	60	300	1,2	1,800	3047912
060 UKFG 400 YD 90°	60	400	1,2	2,688	3047913
060 UKFG 500 YD 90°	60	500	1,2	3,765	3047914
060 UKFG 600 YD 90°	60	600	1,2	5,033	3047915

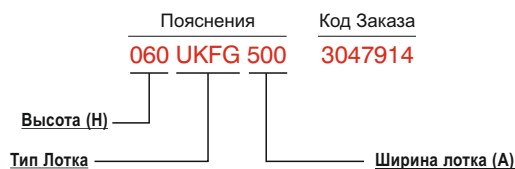
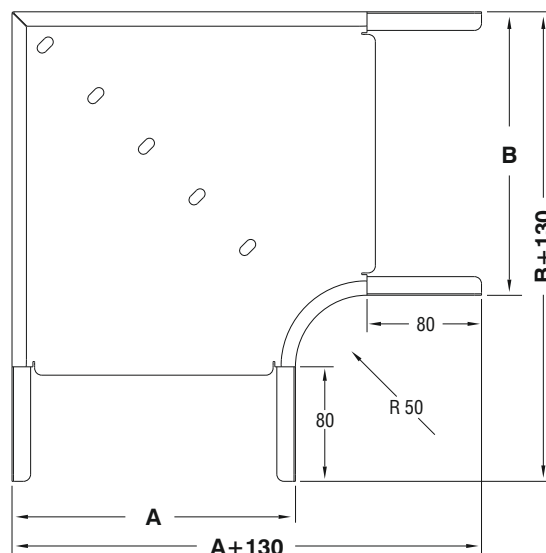
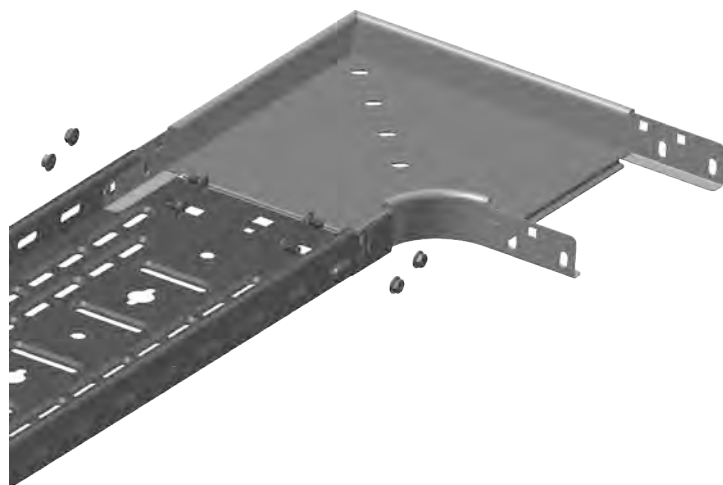
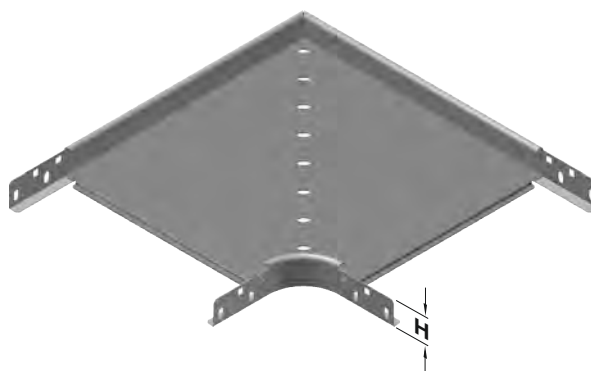

■ Просим в заявках указывать код заказа.

■ Вес материалов является приблизительным и может меняться в пределах $\pm 10\%$

►► ГОРИЗОНТАЛЬНЫЙ ПОВОРОТНЫЙ МОДУЛЬ UKFG (135°)

Предварительное Цинкование (TS EN 10143)

YD 135°

Пояснения	Н (мм)	А (мм)	Т (мм)	Вес (кг/шт)	Код Заказа
040 UKFG 100 YD 135°	40	100	1,2	0,265	3047916
040 UKFG 200 YD 135°	40	200	1,2	0,471	3047917
040 UKFG 300 YD 135°	40	300	1,2	0,755	3047918
060 UKFG 100 YD 135°	60	100	1,2	0,340	3047919
060 UKFG 200 YD 135°	60	200	1,2	0,560	3047920
060 UKFG 300 YD 135°	60	300	1,2	0,857	3047921
060 UKFG 400 YD 135°	60	400	1,2	1,232	3047922
060 UKFG 500 YD 135°	60	500	1,2	1,685	3047923
060 UKFG 600 YD 135°	60	600	1,2	2,217	3047924

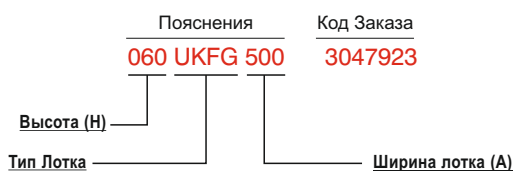
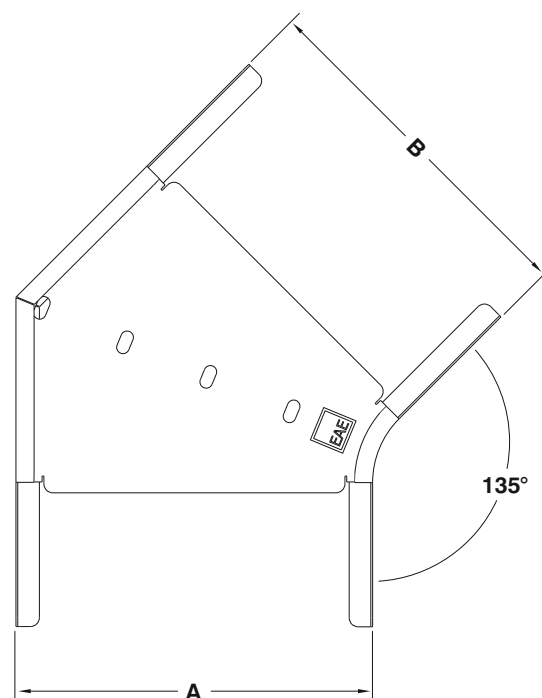
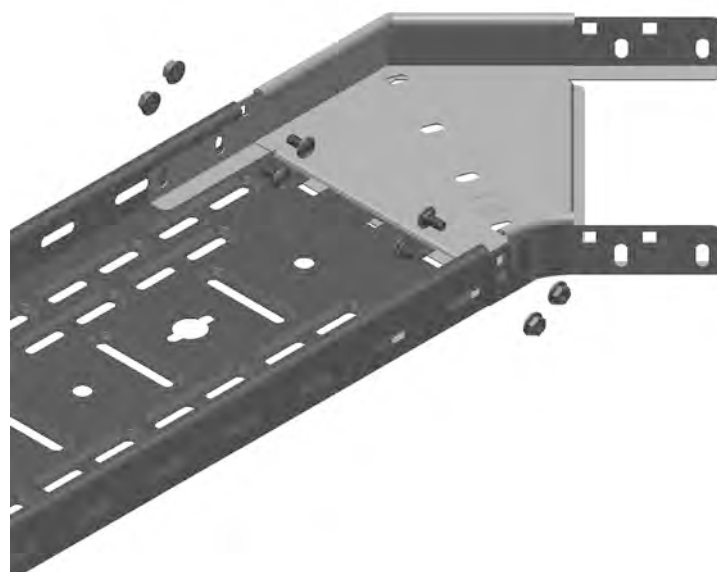
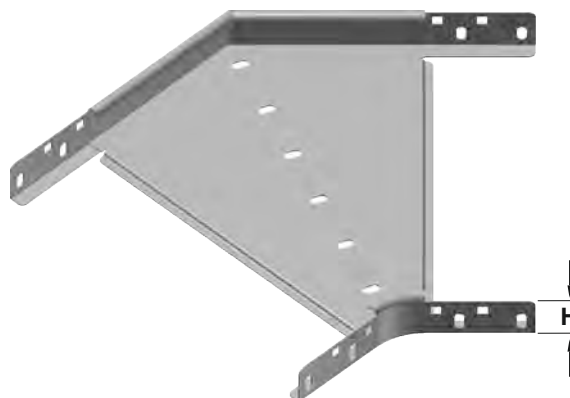

■ Просим в заявках указывать код заказа.

■ Вес материалов является приблизительным и может меняться в пределах ± 10%



▶▶ Т-ОБРАЗНЫЙ ПОВОРОТНЫЙ МОДУЛЬ UKFG

Предварительное Цинкование (TS EN 10143)

Пояснения	Н (мм)	А (мм)	Т (мм)	Вес (кг/шт)	Код Заказа
040 UKFG 100 YТ	40	100	1,2	0,582	3047925
040 UKFG 200 YТ	40	200	1,2	1,067	3047926
040 UKFG 300 YТ	40	300	1,2	1,741	3047927
060 UKFG 100 YТ	60	100	1,2	0,713	3047928
060 UKFG 200 YТ	60	200	1,2	1,214	3047929
060 UKFG 300 YТ	60	300	1,2	1,904	3047930
060 UKFG 400 YТ	60	400	1,2	2,781	3047931
060 UKFG 500 YТ	60	500	1,2	3,843	3047932
060 UKFG 600 YТ	60	600	1,2	5,102	3047933

YТ

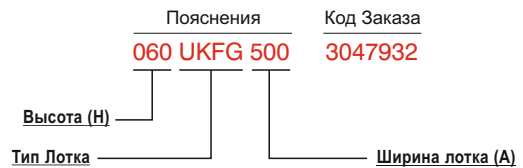
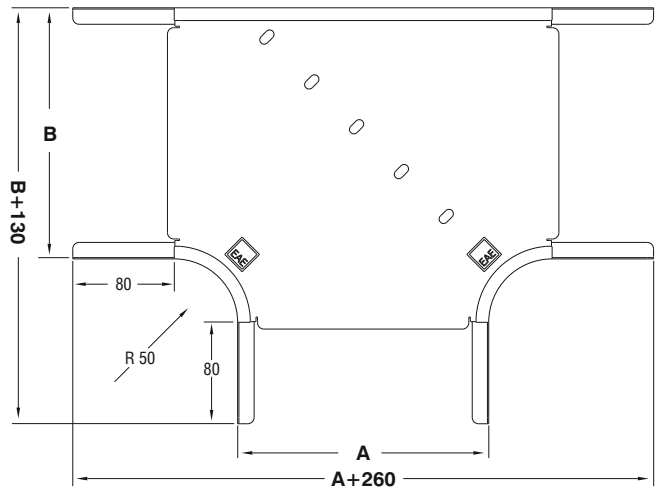
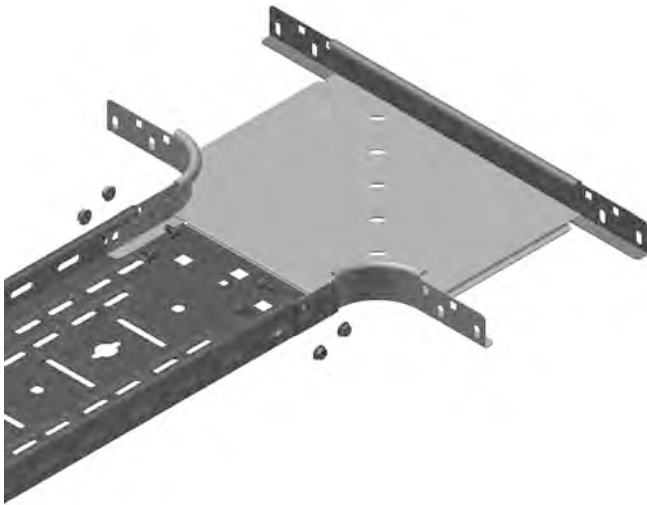
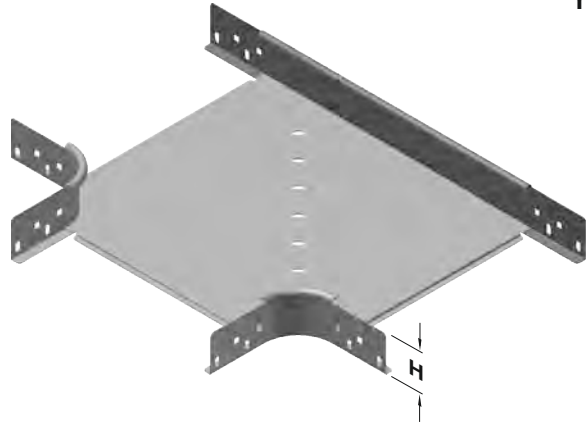

■ Просим в заявках указывать код заказа.

■ Вес материалов является приблизительным и может меняться в пределах $\pm 10\%$

►► КРЕСТООБРАЗНЫЙ СОЕДИНИТЕЛЬНЫЙ МОДУЛЬ UKFG

Предварительное Цинкование (TS EN 10143)

AD

Пояснения	H (мм)	A (мм)	T (мм)	Вес (кг/шт)	Код Заказа
040 UKFG 100 AD	40	100	1,2	0,683	3047934
040 UKFG 200 AD	40	200	1,2	1,175	3047935
040 UKFG 300 AD	40	300	1,2	1,856	3047936
060 UKFG 100 AD	60	100	1,2	0,833	3047937
060 UKFG 200 AD	60	200	1,2	1,326	3047938
060 UKFG 300 AD	60	300	1,2	2,006	3047939
060 UKFG 400 AD	60	400	1,2	2,876	3047940
060 UKFG 500 AD	60	500	1,2	3,934	3047941
060 UKFG 600 AD	60	600	1,2	5,180	3047942

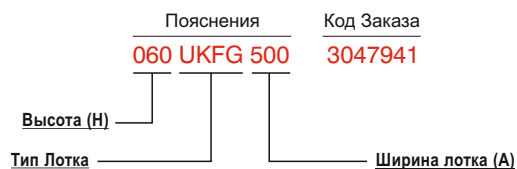
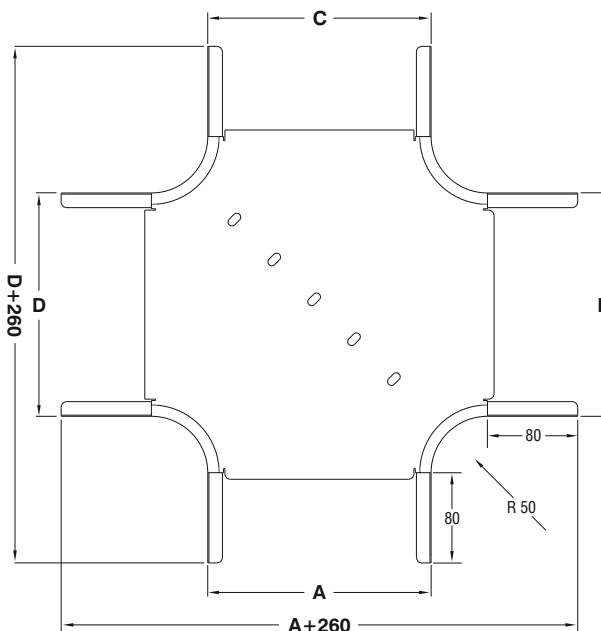
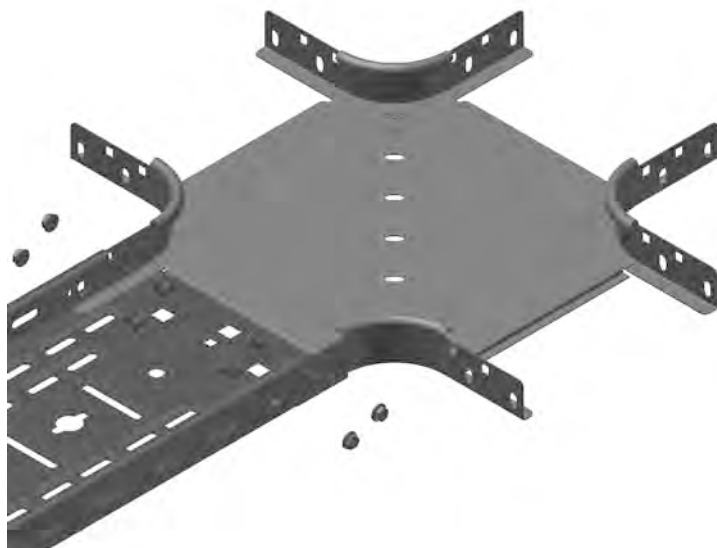
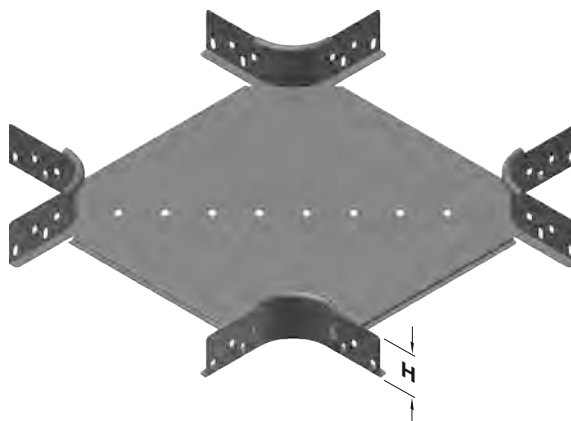

■ Просим в заявках указывать код заказа.

■ Вес материалов является приблизительным и может меняться в пределах $\pm 10\%$



▶▶ ВНУТРЕННИЙ ВЕРТИКАЛЬНЫЙ ПОВОРОТНЫЙ МОДУЛЬ UKFG (90°)

Предварительное Цинкование (TS EN 10143)

ID

Пояснения	H (мм)	A (мм)	T (мм)	Вес (кг/шт)	Код Заказа
040 UKFG 100 ID	40	100	1,2	0,450	3047943
040 UKFG 200 ID	40	200	1,2	0,666	3047944
040 UKFG 300 ID	40	300	1,2	0,882	3047945
060 UKFG 100 ID	60	100	1,2	0,618	3047946
060 UKFG 200 ID	60	200	1,2	0,879	3047947
060 UKFG 300 ID	60	300	1,2	1,139	3047948
060 UKFG 400 ID	60	400	1,2	1,400	3047949
060 UKFG 500 ID	60	500	1,2	1,660	3047950
060 UKFG 600 ID	60	600	1,2	1,920	3047951

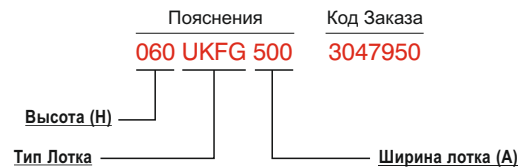
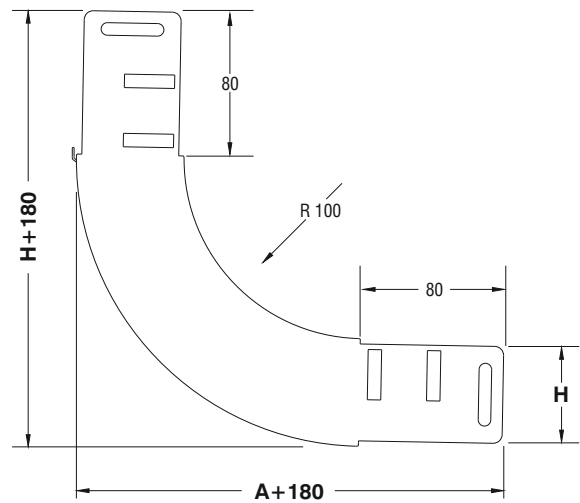
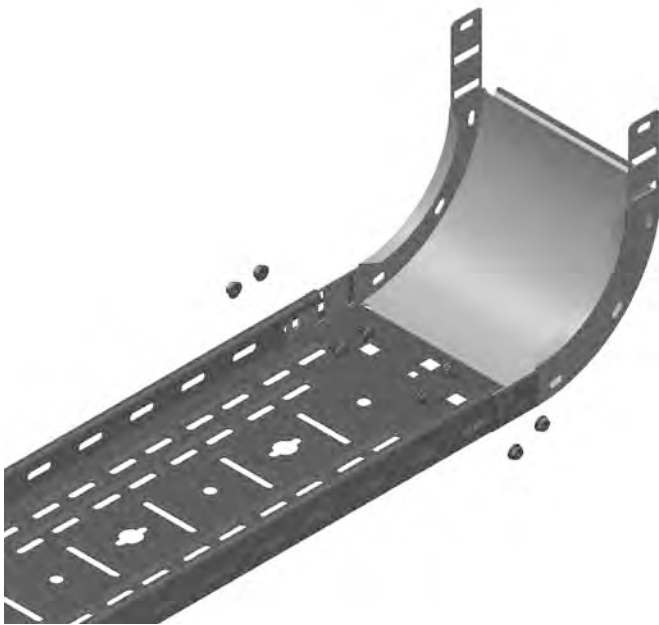
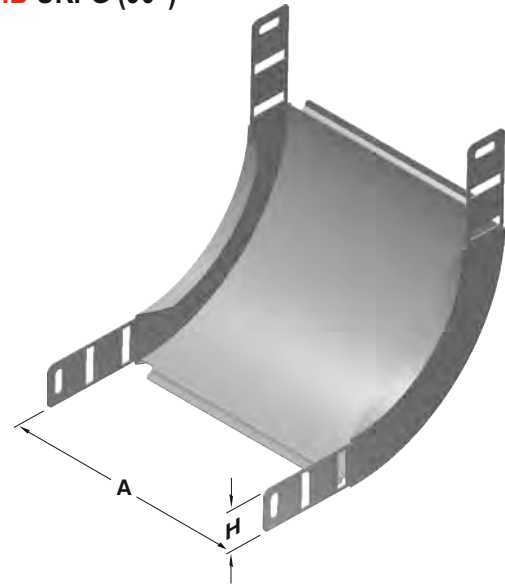

■ Просим в заявках указывать код заказа.

■ Вес материалов является приблизительным и может меняться в пределах $\pm 10\%$

▶▶ ВНЕШНИЙ ВЕРТИКАЛЬНЫЙ ПОВОРОТНЫЙ МОДУЛЬ UKFG (90°) Предварительное Цинкование (TS EN 10143)

DD

Пояснения	H (мм)	A (мм)	T (мм)	Вес (кг/шт)	Код Заказа
040 UKFG 100 DD	40	100	1,2	0,397	3047952
040 UKFG 200 DD	40	200	1,2	0,558	3047953
040 UKFG 300 DD	40	300	1,2	0,720	3047954
060 UKFG 100 DD	60	100	1,2	0,523	3047955
060 UKFG 200 DD	60	200	1,2	0,685	3047956
060 UKFG 300 DD	60	300	1,2	0,846	3047957
060 UKFG 400 DD	60	400	1,2	1,007	3047958
060 UKFG 500 DD	60	500	1,2	1,168	3047959
060 UKFG 600 DD	60	600	1,2	1,330	3047960

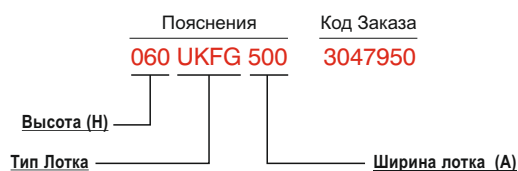
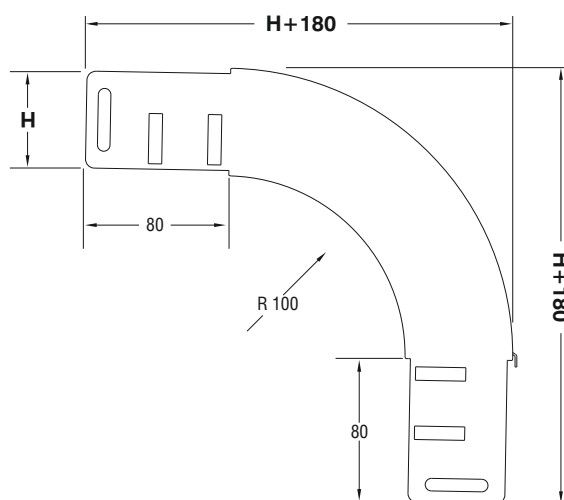
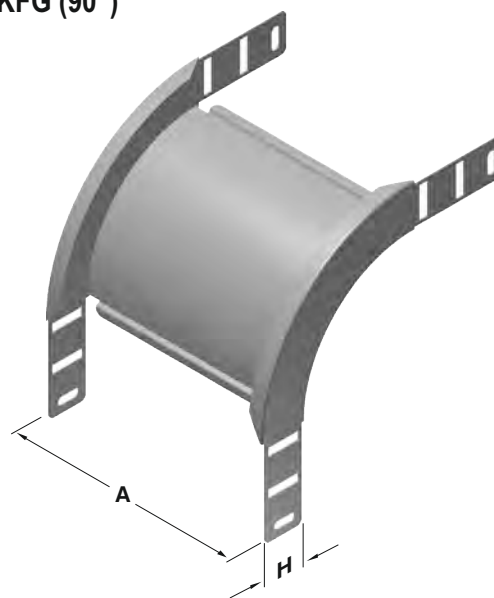

- Просим в заявках указывать код заказа.
- Вес материалов является приблизительным и может меняться в пределах $\pm 10\%$



►► КРЫШКА ЛОТКА UKFG

Предварительное Цинкование (TS EN 10143)

Пояснения	A (мм)	T (мм)	Вес (кг/м)	Код Заказа
КРЫШКА UKFG 100	100	0,7	1,159	3047961
КРЫШКА UKFG 200	200	0,7	2,101	3047962
КРЫШКА UKFG 300	300	0,7	3,043	3047963
КРЫШКА UKFG 400	400	0,9	3,985	3047964
КРЫШКА UKFG 500	500	0,9	4,927	3047965
КРЫШКА UKFG 600	600	0,9	5,869	3047966

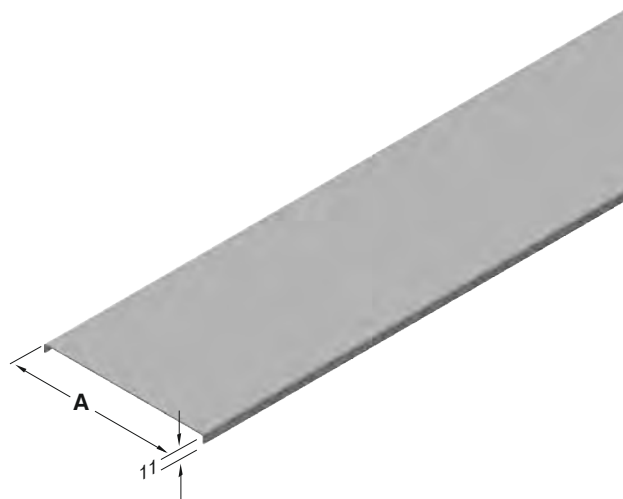

►► КРЫШКА ГОРИЗОНТАЛЬНОГО ПОВОРОТНОГО МОДУЛЯ UKFG (135°)

Предварительное Цинкование (TS EN 10143)

Пояснения	A (мм)	T (мм)	Вес (кг/шт)	Код Заказа
КРЫШКА UKFG 100 YD 135°	100	1,2	0,093	3047967
КРЫШКА UKFG 200 YD 135°	200	1,2	0,256	3047968
КРЫШКА UKFG 300 YD 135°	300	1,2	0,497	3047969
КРЫШКА UKFG 400 YD 135°	400	1,2	0,817	3047970
КРЫШКА UKFG 500 YD 135°	500	1,2	1,214	3047971
КРЫШКА UKFG 600 YD 135°	600	1,2	1,690	3047972

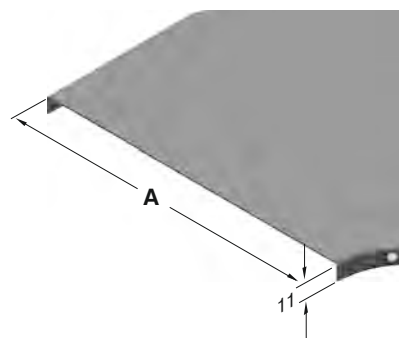

■ Просим в заявках указывать код заказа.

■ Вес материалов является приблизительным и может меняться в пределах ± 10%

►► КРЫШКА ГОРИЗОНТАЛЬНОГО ПОВОРОТНОГО МОДУЛЯ UKFG (90°)

Предварительное Цинкование (TS EN 10143)

Пояснения	A (мм)	T (мм)	Вес (кг/шт)	Код Заказа
КРЫШКА UKFG 100 YD (90°)	100	1,2	0,227	3047973
КРЫШКА UKFG 200 YD (90°)	200	1,2	0,621	3047974
КРЫШКА UKFG 300 YD (90°)	300	1,2	1,204	3047975
КРЫШКА UKFG 400 YD (90°)	400	1,2	1,975	3047976
КРЫШКА UKFG 500 YD (90°)	500	1,2	2,935	3047977
КРЫШКА UKFG 600 YD (90°)	600	1,2	4,083	3047978

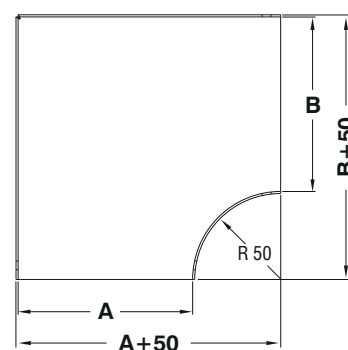
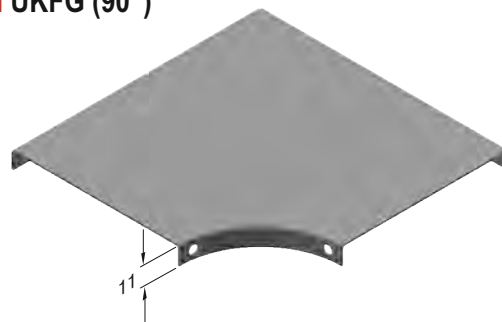

►► КРЫШКА Т-ОБРАЗНОГО ПОВОРОТНОГО МОДУЛЯ UKFG

Предварительное Цинкование (TS EN 10143)

Пояснения	A (мм)	T (мм)	Вес (кг/шт)	Код Заказа
КРЫШКА UKFG 100 YT	100	1,2	0,276	3047979
КРЫШКА UKFG 200 YT	200	1,2	0,708	3047981
КРЫШКА UKFG 300 YT	300	1,2	1,328	3047982
КРЫШКА UKFG 400 YT	400	1,2	2,137	3047983
КРЫШКА UKFG 500 YT	500	1,2	3,134	3047984
КРЫШКА UKFG 600 YT	600	1,2	4,319	3047985

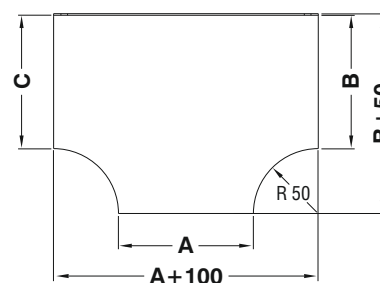
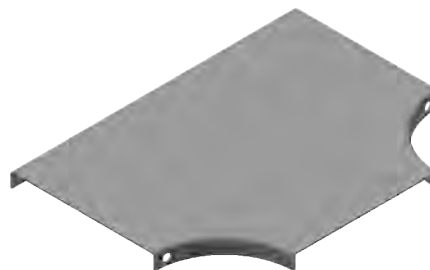

■ Просим в заявках указывать код заказа.

■ Вес материалов является приблизительным и может меняться в пределах $\pm 10\%$

►► КРЫШКА КРЕСТООБРАЗНОГО СОЕДИНИТЕЛЬНОГО МОДУЛЯ UKFG (90°)

Предварительное Цинкование (TS EN 10143)

Пояснения	A (мм)	T (мм)	Вес (кг/шт)	Код Заказа
КРЫШКА UKFG 100 AD	100	1,2	0,329	3047986
КРЫШКА UKFG 200 AD	200	1,2	0,799	3047987
КРЫШКА UKFG 300 AD	300	1,2	1,456	3047988
КРЫШКА UKFG 400 AD	400	1,2	2,302	3047989
КРЫШКА UKFG 500 AD	500	1,2	3,337	3047990
КРЫШКА UKFG 600 AD	600	1,2	4,560	3047991

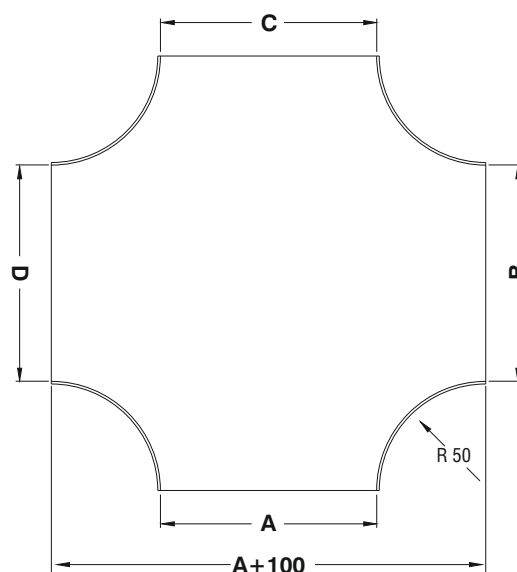
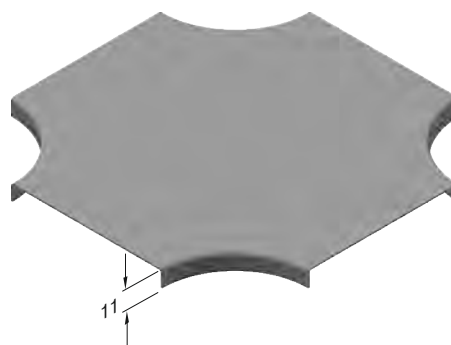

►► КРЫШКА ВЕРТИКАЛЬНОГО ВНУТРИ ПОВОРОТНОГО МОДУЛЯ UKFG

Предварительное Цинкование (TS EN 10143)

Пояснения	A (мм)	T (мм)	Вес (кг/шт)	Код Заказа
КРЫШКА UKFG 100 ID	100	1,2	0,177	3047992
КРЫШКА UKFG 200 ID	200	1,2	0,324	3047993
КРЫШКА UKFG 300 ID	300	1,2	0,471	3047994
КРЫШКА UKFG 400 ID	400	1,2	0,619	3047995
КРЫШКА UKFG 500 ID	500	1,2	0,766	3047996
КРЫШКА UKFG 600 ID	600	1,2	0,913	3047997

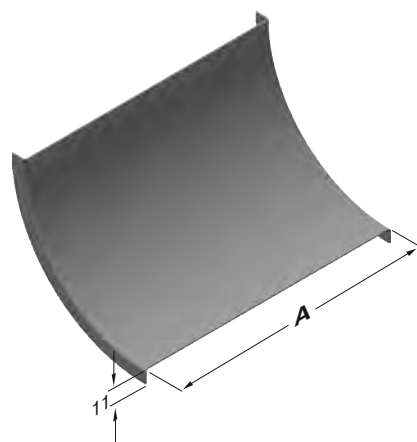

■ Просим в заявках указывать кода заказа.

■ Вес материалов является приблизительным и может меняться в пределах $\pm 10\%$

►► КРЫШКА ВЕРТИКАЛЬНОГО ВНЕШНЕГО ПОВОРОТНОГО МОДУЛЯ UKFG

Предварительное Цинкование (TS EN 10143)

DD

Пояснения	A (мм)	T (мм)	Вес (кг/шт)	Код Заказа
КРЫШКА 040 UKFG 100 DD	100	1,2	0,247	3047998
КРЫШКА 040 UKFG 200 DD	200	1,2	0,455	3047999
КРЫШКА 040 UKFG 300 DD	300	1,2	0,663	3048000
КРЫШКА 060 UKFG 100 DD	100	1,2	0,282	3048001
КРЫШКА 060 UKFG 200 DD	200	1,2	0,519	3048002
КРЫШКА 060 UKFG 300 DD	300	1,2	0,757	3048003
КРЫШКА 060 UKFG 400 DD	400	1,2	0,995	3048004
КРЫШКА 060 UKFG 500 DD	500	1,2	1,232	3048005
КРЫШКА 060 UKFG 600 DD	600	1,2	1,470	3048006

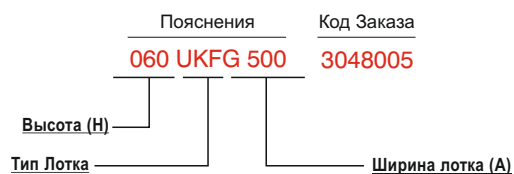
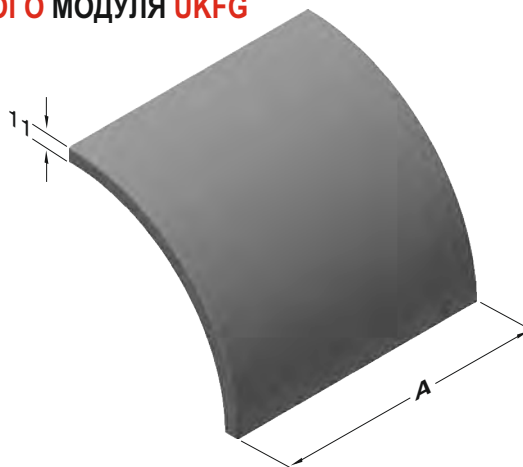

■ Просим в заявках указывать код заказа.

■ Вес материалов является приблизительным и может меняться в пределах $\pm 10\%$

►► МОДУЛЬ ИЗМЕНЕНИЯ УРОВНЯ UKFG

Предварительное Цинкование (TS EN 10143)

Пояснения	Н (мм)	А (мм)	Т (мм)	Вес (кг/м)	Код Заказа
040 UKFG 100 SDM	40	100	1,2	1,845	3048007
040 UKFG 200 SDM	40	200	1,2	2,403	3008408
040 UKFG 300 SDM	40	300	1,2	2,961	3008409
060 UKFG 100 SDM	60	100	1,2	2,373	3048010
060 UKFG 200 SDM	60	200	1,2	2,931	3048011
060 UKFG 300 SDM	60	300	1,2	3,489	3048012
060 UKFG 400 SDM	60	400	1,2	4,047	3048013
060 UKFG 500 SDM	60	500	1,2	4,605	3048014
060 UKFG 600 SDM	60	600	1,2	5,163	3048015

Модуль Изменения Уровня

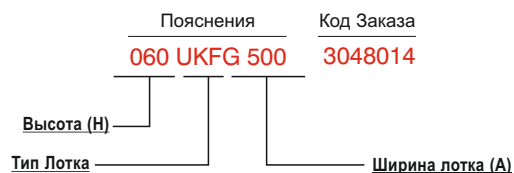
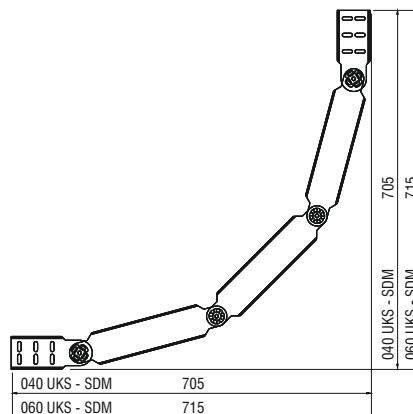
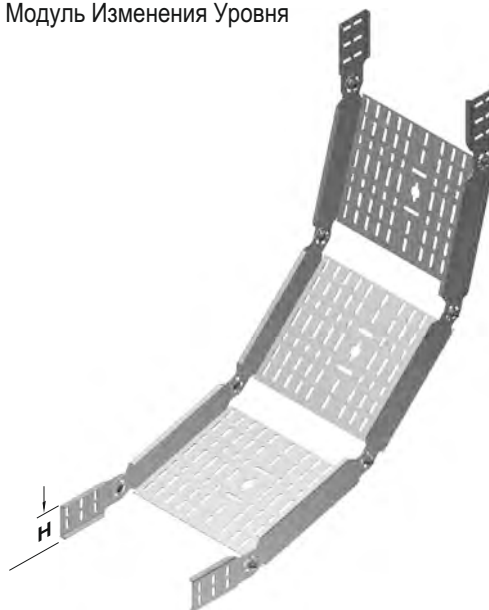

- Просим в заявках указывать код заказа.
- Просим связаться с нашей фирмой для заказа продукции различной толщины и размеров.
- Вес материалов является приблизительным и может меняться в пределах $\pm 10\%$

►► РЕДУКЦИЯ UKFG

Предварительное Цинкование (TS EN 10143)

Пояснения	Н (мм)	А (мм)	Т (мм)	Вес (кг/шт)	Код Заказа
040 UKFG 100 RD	40	100	1,2	0,129	3048016
040 UKFG 200 RD	40	200	1,2	0,186	3048017
040 UKFG 300 RD	40	300	1,2	0,243	3048018
060 UKFG 100 RD	60	100	1,2	0,134	3048019
060 UKFG 200 RD	60	200	1,2	0,197	3048020
060 UKFG 300 RD	60	300	1,2	0,260	3048021

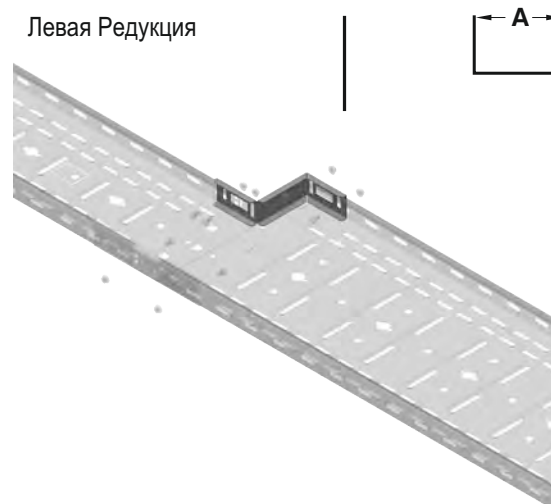

- Просим в заявках указывать код заказа.
- Просим связаться с нашей фирмой для заказа продукции различной толщины и размеров.
- Вес материалов является приблизительным и может меняться в пределах $\pm 10\%$

►► СИММЕТРИЧНАЯ РЕДУКЦИЯ UKFG

Предварительное Цинкование (TS EN 10143)

Пояснения	Н (мм)	А (мм)	Т (мм)	Вес (кг/м)	Код Заказа
040 UKFG 100 RD	40	100	1,2	0,258	3048022
040 UKFG 200 RD	40	200	1,2	0,372	3048023
040 UKFG 300 RD	40	300	1,2	0,486	3048024
060 UKFG 100 RD	60	100	1,2	0,268	3048025
060 UKFG 200 RD	60	200	1,2	0,394	3048026
060 UKFG 300 RD	60	300	1,2	0,520	3048027

Симметричная Редукция

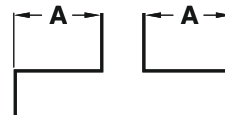
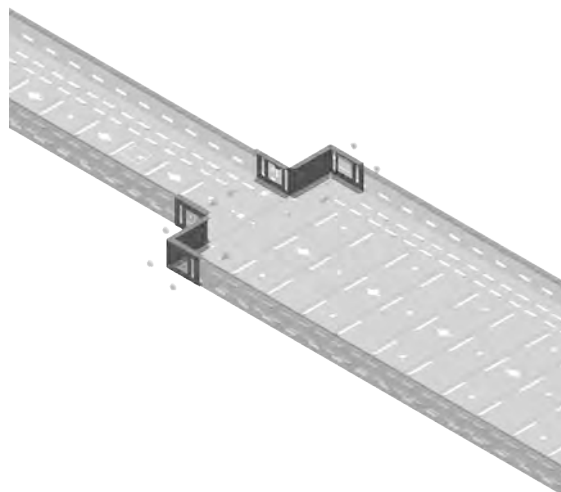

- Просим в заявках указывать код заказа.
- Просим связаться с нашей фирмой для заказа продукции различной толщины и размеров.
- Вес материалов является приблизительным и может меняться в пределах $\pm 10\%$

►► СОЕДИНИТЕЛЬНЫЙ ЭЛЕМЕНТ UKS (UKFG)

Предварительное Цинкование (TS EN 10143)

Пояснения	Н (мм)	Т (мм)	Вес (кг/шт)	Код Заказа
СОЕДИНИТЕЛЬНЫЙ ЭЛЕМЕНТ 040 UKFG	40	1,2	0,110	3008596
СОЕДИНИТЕЛЬНЫЙ ЭЛЕМЕНТ 060 UKFG	60	1,2	0,145	3008595

СОЕДИНИТЕЛЬНЫЙ ЭЛЕМЕНТ UKS (UKFG) 040

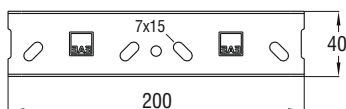

СОЕДИНИТЕЛЬНЫЙ ЭЛЕМЕНТ UKS (UKFG) 060

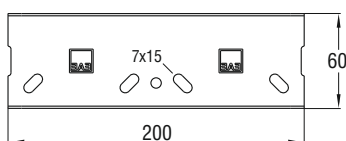

040 Соединительный Элемент
UKS (UKFG)



При монтаже соединительного элемента 040 UKS (UKFG) используются 4 болта М6х12 и 4 гайки М6.

Соединительный Элемент
UKS (UKFG) 060



При монтаже соединительного элемента 040 UKS (UKFG) используются 4 болта М6х12 и 4 гайки М6.

►► ШАРНИРНЫЙ СОЕДИНИТЕЛЬ ДЛЯ ИЗМЕНЕНИЯ УРОВНЯ UKFG

Предварительное Цинкование (TS EN 10143)

Пояснения	Н (мм)	Т (мм)	Вес (кг/набор)	Код Заказа
040 UKFG SDE	40	1,2	0,180	3048028
060 UKFG SDE	60	1,2	0,280	3048029

040 UKFG - SDE

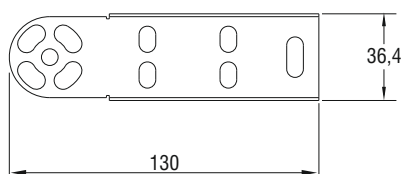

060 UKFG - SDE

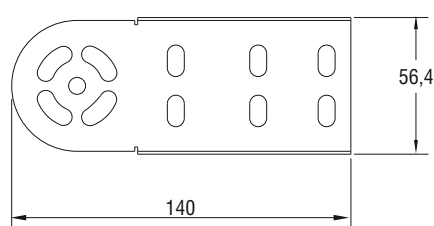

Шарнирный соединитель для
изменения уровня



Комплект шарнирного соединителя для изменения уровня состоит из 4 элементов, 4 болтов М6х12 и 4 гаек М6.



- Просим в заявках указывать код заказа.
- Просим связаться с нашей фирмой для заказа продукции различной толщины и размеров.
- Вес материалов является приблизительным и может меняться в пределах $\pm 10\%$



►► **ЗАЖИМ КРЫШЕК КАБЕЛЬНЫХ ЛОТКОВ UKFG**

Пояснения	Вес (кг/шт)	Код Заказа
040 ЗАЖИМ (Изнутри)	0,005	1004287
060 ЗАЖИМ (изнутри)	0,007	1004286

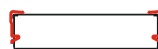

Зажим Крышки Изнутри
(Лаковое Покрытие)

►► **ЗАЖИМ КРЫШЕК КАБЕЛЬНЫХ ЛОТКОВ UKFG**

Пояснения	Вес (кг/шт)	Код Заказа
040 ЗАЖИМ (Снаружи)	0,010	1004254
060 ЗАЖИМ (Снаружи)	0,015	1004253



Зажим крышки снаружи
(Лаковое Покрытие)

►► **КОМПЛЕКТ БОЛТОВ СТЫКА КАБЕЛЬНОГО ЛОТКА UKFG**

Пояснения	Вес (кг/шт)	Код Заказа
КОМПЛЕКТ БОЛТОВ СОЕДИНИТЕЛЯ М6	0,009	1004314



- 1 комплект болтов состоит из 1 болта с полукруглой головкой М6х12 + 1 гайки с шайбой М6. Лаковое покрытие стандартно.

►► **СЕПАРАТОР UKS (UKFG)**

Предварительное Цинкование (TS EN 10143)

Пояснения	Н (мм)	Т (мм)	Вес (кг/шт)	Код Заказа
040 UKS (UKFG) СЕПАРАТОР	38	1,2	0,569	3048030
060 UKS (UKFG) СЕПАРАТОР	58	1,2	0,757	3048031

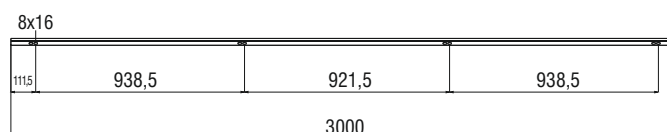
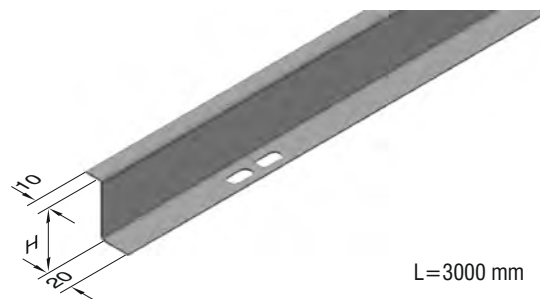

- Просим в заявках указывать код заказа.
- Просим связаться с нашей фирмой для заказа продукции различной толщины и размеров.
- Вес материалов является приблизительным и может меняться в пределах $\pm 10\%$